

Matej Hrbke (*1988 — ?)

2015 studijní pobyt na Universitade do Estado do Rio de Janeiro
2013 — Akademie výtvarných umění v Praze, atelier Malba II. / škola Vladimíra Skrepla
2011 — 2013 Akademie výtvarných umění v Praze, atelier Intermedia I / škola Milana Krůžáka

Vyběr z výstav a projektů

2013 /KOMA, Výstavní síň Rafael Mihailov, Veliko Tarnovo, Bulharsko
Možná Hadí, Státní umělecká Akademie v Sofii, Akademia, Sofie, Bulharsko
2014 *Trafická: Chrást svobody*, Red Gallery, Londýn

Meze Tekei, Studenti profi totality, Galerie Karolina University, Karlovy Praha
31 nebo 42, atelierová výstava, Malba II Škola Vladimíra Skrepla, GAVU, Praha
2015 *My Vám kurva ukážeme co je to underground....*, GAVU, Praha

Proniknu jazykem do kýho lotosového květu...., Státní zámek Neblivov
Zapalíme ohně, Karlin Studios, Praha
Vývarník, básník a recitátor, původem z Valašska.

Pomocí různých materiálů a technik se ve výtvarném umění věnuje především malbě a sošce, tvoří prostorové instalace. Jeho motivy jsou různorodé, vycházející z přírody, infantilně figurální i abstraktní, přičemž ohně je často součástí jeho děl. Výstava *Tri muži v peci ohnivě* je projektem navazujícím na předešlou spolupráci s Martinou Víkovou, přestože zasebou nemá tři přdele výstav. Jednalo se také o architektonické pojetí prostoru asociujícím interiéry náboženských staveb.

Martina Víková (*1989 — ?)

2015 studijní pobyt na Akademie der Bildenden Künste in Munich
2013 — Akademie výtvarných umění v Praze, atelier sochařství II / škola Jindřicha Zelňammla
2011 — 2013 Akademie výtvarných umění v Praze, atelier restaurování výtvarných děl sochařských / škola Petra Slegla

Výstavy

2010 *Figurama 2010*
2012 *Ukradená galerie*, Český Krumlov
2014 *Sochy na zulech*, Malostranské náměstí, Praha
2015 *Figurama 2015*
Galerie GAVU, Praha

Soudruka se studuje sochařství, ale žádné sochy nedělá. Primárně se věnuje loutkám (nezaměňovat se sochami) nebo vytváří různé fiktivní pořádní prostory a vůbec se zmateně chytá všeho, co je po ruce.

Žádný specifický styl či zaměření se umi doposud neprojevili a je jen mizivá šance, že se tak stane. Sama je však přesvědčena, že její práce je užze spätá s divadlem, i když teatralnost vyloženě až... nemá ráda.

Tri muži v peci ohnivě

Vita Nejedlého 23

Praha 3
www.35m2.cz
www.cafepavlac.cz

Galerie 35 m²

10 | 6 — 10 | 7 | 2016

pondělí — pátek 10 — 19 hodin
víkend 12 — 19 hodin

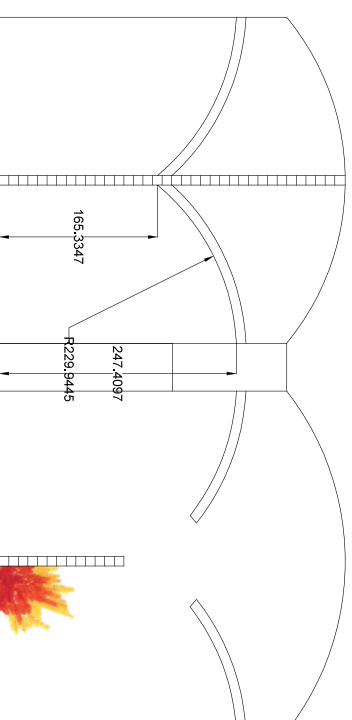

- Nebúkadnesar se jich otázal: „Je to tak, Šadraku, Měšaku a Abed-nego, že mé bohy neuctíváte a před zlatou sochou, kterou jsem postavil, jste se nepoklonili?“
- Nuže, jste ochotni v čase, kdy uslyšíte hlas rohu, flétny, citery, harfy, loutny a dud a rozmanitých strunných nástrojů, padnout a poklonit se před sochou, kterou jsem udělal? Jestliže se nepokloníte, v tu hodinu budete vhozeni do rozpálené ohnivě pece. A kdo je ten Bůh, který by vás vysvobodil z mých rukou!“
- Šadrak, Měšak a Abed-nego odpověděli králi: „Nebúkadnesare, nám není třeba dávat ti odpověď.“
- Jestliže náš Bůh, kterého my uctíváme, nás bude chtít vysvobodit z rozpálené ohnivě pece i z tvých rukou, králi, vysvobodí nás.
- Ale i kdyby ne, věz, králi, že tvé bohy uctívat nebudeme a před zlatou sochou, kterou jsi postavil, se nepokloníme.“
- Tu se Nebúkadnesar velice rozlítil a výraz jeho tváře se vůči Šadrakovi, Měšakovi a Abed-negovi změnil. Rozkázal vytopit pec sedmkrát víc, než se obvykle vytápěla.
- Mužům, statečným bohatýrům, kteří byli v jeho vojsku, rozkázal Šadraka, Měšaka a Abed-nega svázat a vhodit je do rozpálené ohnivě pece.
- Ti muži byli hned svázáni ve svých pláštích a suknicích i s čepicemi a celým oblečením a vhozeni do rozpálené ohnivě pece.
- Protože královo slovo bylo přísné a pec byla nadmíru vytopena, ony muže, kteří Šadraka, Měšaka a Abed-nega vynesli, usmrtil plamen ohně.
- A ti tři muži, Šadrak, Měšak a Abed-nego, padli svázáni do rozpálené ohnivě pece.
- Tu král Nebúkadnesar užasl a chvatně vstal. Otázal se královské rady: „Což jsme nevhodili do ohně tři svázané muže?“ Odpověděli králi: „Jistěže, králi.“
- Král zvolal: „Hle, vidím čtyři muže, jsou rozvázaní a procházejí se uprostřed ohně bez jakékoli úhony. Ten čtvrtý se svým vzhledem podobá božím synu.“
- I přistoupil Nebúkadnesar k otvoru rozpálené ohnivě pece a zvolal: „Šadraku, Měšaku a Abed-nego, služebníci Boha nejvyššího, vyjděte a pojdte sem!“ Šadrak, Měšak a Abed-nego vyšli z ohně.
- Satrapové, zemští správci a místodržitelé a královská rada se shromáždili, aby viděli ty muže, nad jejichž těly neměl oheň moc; ani vlas jejich hlavy nebyl sežehnut, jejich pláště nedoznaly změny, ani nebyly cítit ohněm.
- Nebúkadnesar zvolal: „Požehnán buď Bůh Šadrakův, Měšakův a Abed-negův, který poslal svého anděla a vysvobodil své služebníky, kteří na něj spoléhali. Přestoupili královo slovo a vydali svá těla, aby nemuseli vzdát poctu a klanět se nějakému jinému bohu než Bohu svému.“
- Vydávám rozkaz: Kdokoli z lidí kterékoli národnosti a jazyka by řekl něco proti Bohu Šadrakovu, Měšakovu a Abed-negovu, ať je rozsekán na kusy a jeho dům ať je učiněn hnojištěm.